

B3 COUPLING WITH BLADE DISCS AND FASTENING BOLT

*ACCOPPIAMENTO B3
CON DISCHI STRINGILAMA E
DADO DI SERRAGGIO*



LOW CENTRE MOTORS

PERFORMANCE DATA

DATI ELETTRICI

meaning of the symbols - *legenda*

size	Pn	n	In	cosφ	η	Mn	Mm
frame size	rating power	rating speed	rated current	power factor	efficiency	rated torque	maximum torque
grandezza	potenza nominale	velocità nominale	corrente nominale	fattore di potenza	rendimento	coppia nominale	coppia massima

Ms	Is	Cm	J	W	bt	max e
starting torque	locked-rotor current	run capacitor	inertia	weight	brake torque	brake max allowable energy
coppia di spunto	corrente di spunto	condensatore di marcia	momento d'inerzia	peso	coppia frenante	energia max dissipabile dal freno

Table refers to the electrical performances data according to the Duty S6 -60% (standard product) and S1 (product on demand).

Le tabelle riportano sia i dati elettrici riferiti al servizio intermittente S6-60% (standard produttivo), sia al servizio continuo S1 (su richiesta).

ETSTD	S6 - 60%									S1									J			W
	Pn	n	In (400V)	cosφ	η	Mn	Mm/Mn	Ms/Mn	Is/In	Pn	n	In (400V)	cosφ	η	Mn	Mm/Mn	Ms/Mn	Is/In	B3	B14	B3	
size	kW	rpm	A		%	Nm				kW	rpm	A		%	Nm				Kgm^2	Kgm^2	Kg	
ET48S	0,37	2740	0,92	0,82	67	1,29	2,1	2,1	3,8	0,25	2840	0,78	0,68	68	0,84	3,3	3,3	4,5	0,00050	0,00026	6	
ET48S	0,55	2700	1,37	0,85	68	1,95	2	1,9	3,5	0,37	2815	1,03	0,75	69	1,26	3,1	3	4,7	0,00050	0,00026	6	
ET48S	0,75	2700	1,91	0,86	66	2,65	2	1,9	3,2	0,55	2800	1,39	0,77	74	1,88	2,8	2,7	4,4	0,00056	0,00032	7	
ET48M	1,1	2700	2,55	0,83	75	3,89	2,5	2,5	4	0,75	2800	1,96	0,7	79	2,56	3,8	3,8	5,2	0,00067	0,00042	8,4	
ET48M	1,3	2700	3,22	0,8	73	4,6	2,8	2,5	4,5	1,1	2750	2,79	0,76	75	3,82	3,4	3	5,9	0,00077	0,00052	9,7	
ET48La	1,5	2700	3,57	0,82	74	5,31	2,4	2,4	3,8	1,3	2750	3,17	0,78	76	4,51	2,8	2,8	4,3	0,00083	0,00059	10	
ET48Lb	1,7	2770	4,54	0,72	75	5,86	3	3	4,3	1,5	2800	4,19	0,68	76	5,116	3,4	3,4	4,1	0,00123	0,00066	10,6	
ET60S	1,5	2750	3,35	0,85	76	5,21	2,3	2,1	4,5	1,1	2800	2,54	0,8	78	3,75	3,2	2,9	5,9	0,00152	0,00076	14	
ET60M	1,8	2790	3,96	0,87	76	6,33	2,4	2,2	4,9	1,5	2835	3,39	0,82	78	5,05	3	2,8	5,7	0,00165	0,00088	15	
ET60M	2,2	2800	4,80	0,86	77	7,5	2,7	2,7	6,2	1,85	2840	4,12	0,83	78	6,22	3,2	3,2	7,2	0,00177	0,00100	15,5	
ET60L	3	2825	6,70	0,82	79	10,1	3,1	3,1	5,7	2,2	2880	5,51	0,72	80	7,29	4,3	4,3	6,9	0,00202	0,00125	18	
ET63S	1,1	2740	2,52	0,83	76	3,83	2,3	2,3	4,7	0,75	2840	1,85	0,76	77	2,52	3,6	3,6	6,5	0,00156	0,00079	10	
ET63S	1,5	2700	3,40	0,85	75	5,31	2,6	2,5	4,3	1,1	2800	2,48	0,8	80	3,75	3,7	3,5	5,9	0,00166	0,00089	11,3	
ET63S	1,85	2750	4,19	0,85	75	6,42	3	3	4,5	1,5	2800	3,43	0,83	76	5,12	3,8	3,8	5,5	0,00186	0,00109	14	
ET63S	2,2	2800	4,67	0,84	81	7,5	3	3	5,7	1,85	2800	4,07	0,8	82	6,2	3,6	3,6	6,5	0,00206	0,00129	14,5	
ET63La	2,2	2800	4,67	0,84	81	7,5	3	3	5,7	1,85	2830	4,07	0,8	82	6,2	3,6	3,6	6,5	0,00208	0,00131	15	
ET63La	3	2800	6,36	0,84	81	10,2	3,2	3,2	6	2,2	2850	4,96	0,78	82	7,37	4,4	4,4	7,7	0,00238	0,00161	17	
ET63Lb	3,7	2760	7,67	0,87	80	12,8	3	2,7	5,9	3	2820	6,36	0,83	82	10,2	3,7	3,4	7,2	0,00267	0,00190	19	
ET63Lb	4•	2730	8,30	0,88	79	14	2,7	2,5	5,5	3	2820	6,36	0,83	82	10,2	3,7	3,4	7,2	0,00267	0,00190	19	
ET80S	3	2850	6,44	0,83	81	10,1	3,2	3,2	6	2,2	2900	5,16	0,76	81	7,24	4,4	4,4	7,5	0,00750	0,00231	27	
ET80S	4	2890	8,80	0,8	82	13,2	3,3	3,3	6,8	3	2920	7,45	0,7	83	9,81	4,4	4,4	8	0,00776	0,00257	27,5	
ET80M	5,5	2880	11,70	0,8	85	18,2	3,6	3,5	6,8	4	2920	9,60	0,7	86	13,1	5	4,9	8,3	0,00828	0,00322	31,5	
ET80La	7,5	2850	15,20	0,85	84	25,1	3,3	3,3	7,6	5,5	2900	11,80	0,79	85	18,1	4,6	4,6	9,7	0,00945	0,00439	39,8	
ET80Lb	9,2	2900	19,60	0,78	87	30,3	4,2	3,5	8	7,5	2930	18,00	0,7	86	24,4	5,2	4,3	8,7	0,01023	0,00521	45	
ET80Lb	11•	2880	22,80	0,82	85	36,5	3,5	2,9	6,9	9,2	2900	19,60	0,8	87	30	4,2	3,5	8	0,01028	0,00521	44	
ET80Lc	15•	2800	31,80	0,83	82	51,2	3,2	3	6,4	11	2860	23,90	0,8	83	36,7	4,5	4,2	8,5	0,01217	0,00712	60	

• S6 - 40%



PERFORMANCE DATA

DATI ELETTRICI

ETSTD	S6 - 60%									S1									J		W
4 POLE 4 POLI	Pn	n	In (400V)	cosφ	η	Mn	Mm Mn	Ms Mn	Is In	Pn	n	In (400V)	cosφ	η	Mn	Mm Mn	Ms Mn	Is In	B3	B14	B3
size	kW	rpm	A		%	Nm				kW	rpm	A		%	Nm				Kgm^2	Kgm^2	Kg
ET48S	0,25	1350	0,94	0,66	58	1,77	2,4	2,4	3	0,19	1400	0,87	0,56	55	1,26	4,6	4,6	3,2	0,00057	0,00033	5,4
ET48S	0,37	1400	1,52	0,54	65	2,52	3,9	3,9	3,6	0,30	1430	1,46	0,48	62	2,00	4,9	4,9	3,7	0,00069	0,00045	7,1
ET48M	0,55	1300	1,69	0,7	67	4,04	2,5	2,5	3,2	0,37	1400	1,62	0,5	66	2,52	4	4	3,3	0,00082	0,00058	9
ET48La	0,75	1300	2,31	0,78	60	5,51	2,2	2,2	2,8	0,55	1380	2,13	0,62	60	3,81	3,2	3,2	3	0,00091	0,00067	9,7
ET60S	1,1	1370	2,94	0,75	72	7,67	2,7	2,7	4,4	0,75	1420	2,18	0,7	71	5,04	2,7	2,7	4,9	0,00283	0,00173	12,5
ET60L	1,5	1380	4,18	0,7	74	10,4	2,6	2,6	4,5	1,1	1410	3,35	0,65	73	7,45	3,6	3,6	5,6	0,00279	0,00203	15,5
ET60L	1,8	1390	4,95	0,7	75	12,4	2,5	2,5	4,6	1,5	1400	4,50	0,65	74	10,20	3	3	5,1	0,00318	0,00242	18,5
ET63S	0,75	1380	2,03	0,72	74	5,19	2,1	2	3,5	0,55	1400	1,68	0,62	76	3,75	2,9	2,8	4,2	0,00217	0,00140	11,2
ET63S	1,1	1385	2,71	0,77	76	7,58	2,4	2,3	4	0,75	1440	2,17	0,64	78	4,97	3,6	3,5	5	0,00250	0,00173	12,6
ET63La	1,5	1300	3,86	0,79	71	11	1,8	1,8	3,2	1,1	1360	2,90	0,71	77	7,72	2,6	2,6	4,3	0,00284	0,00207	14,6
ET63La	1,85	1320	4,63	0,78	74	13,4	2,2	2,2	4,1	1,5	1360	3,90	0,73	76	10,50	2,8	2,8	4,9	0,00333	0,00256	15
ET80S	2,2	1400	4,96	0,8	80	15	3	2,7	5	1,85	1420	4,40	0,75	81	12,40	3,6	3,3	5,6	0,01012	0,00494	28,5
ET80M	3	1370	6,77	0,8	80	20,9	2,2	2,2	4,4	2,2	1400	5,23	0,75	81	15,00	3,1	3,1	5,7	0,01018	0,00512	30

EMSTD	S6 - 60%									S1									J		W
2 POLE 2 POLI	Pn	n	In (230V)	cosφ	η	Mn	Ms Mn	Is In	Cm	Pn	n	In (230V)	cosφ	η	Mn	Ms Mn	Is In	Cm	B3	B14	B3
size	kW	rpm	A		%	Nm			uF	kW	rpm	A		%	Nm			uF	Kgm^2	Kgm^2	Kg
EM48S	0,37	2600	2,79	0,96	60	1,36	0,7	2,4	12,5	0,30	2620	2,42	0,9	60	1,09	0,7	2,5	10-12,5	0,00050	0,00026	6
EM48S	0,55	2700	4,09	0,9	65	1,95	0,6	2,5	16	0,37	2800	2,87	0,8	70	1,26	0,9	3,5	14-16	0,00056	0,00032	8,6
EM48M	0,75	2750	5,12	0,98	65	2,6	0,5	3	20	0,55	2850	4,09	0,9	65	1,84	0,7	3,7	16-20	0,00067	0,00042	9
EM48M	1,1	2700	7,40	0,95	68	3,89	0,35	2,7	20	0,75	2800	5,18	0,9	70	2,56	0,5	3,8	16-20	0,00077	0,00052	9,5
EM60S	0,75	2730	5,29	0,92	67	2,62	0,65	2,4	25	0,55	2800	4,03	0,9	66	1,88	0,9	3,3	25	0,00140	0,00063	12,5
EM60M	1,1	2720	8,05	0,9	66	3,86	0,6	2,6	30	0,75	2800	5,70	0,88	65	2,56	0,9	3,7	30	0,00152	0,00076	14,5
EM60M	1,5	2700	11,40	0,88	65	5,31	0,6	2,8	35	1,1	2750	8,79	0,85	64	3,82	0,8	3,6	35	0,00165	0,00088	16
EM60L	1,8	2700	13,47	0,88	66	6,37	0,6	2,8	40	1,5	2750	11,80	0,85	65	5,21	0,74	3,2	40	0,00177	0,00100	17,5
EM63S	1,1	2800	7,09	0,9	75	3,75	0,4	2,8	25	0,75	2900	5,82	0,8	70	2,47	0,6	3,4	20-25	0,00166	0,00089	11,2
EM63L	1,5	2800	9,61	0,93	73	5,12	0,5	3,8	30	1,1	2900	7,81	0,85	72	3,62	0,7	4,7	25-30	0,00188	0,00111	12,4
EM63L	1,85	2800	11,92	0,9	75	6,31	0,5	3,5	35	1,5	2850	10,51	0,85	73	5,03	0,6	4,1	30-35	0,00208	0,00131	14,1
EM63L	2,2	2830	12,61	0,96	79	7,42	0,4	4,6	45	1,85	2850	10,72	0,95	79	6,20	0,5	5,4	40-45	0,00238	0,00161	16
EM80S	1,5	2800	9,93	0,9	73	5,12	0,6	4,1	45	1,1	2850	8,54	0,8	70	3,69	0,6	4,8	40-45	0,00702	0,00183	22
EM80S	2,2	2750	13,15	0,97	75	7,64	0,6	3,7	55	1,85	2800	11,02	0,96	76	6,31	0,6	4,4	50-55	0,00734	0,00215	24,5
EM80S	3	2800	17,75	0,98	75	10,23	0,3	4,2	55	2,2	2850	12,98	0,97	76	7,37	0,3	4,9	50-55	0,00776	0,00257	27,5



E48

B3

DIMENSIONS DISEGNI DIMENSIONALI

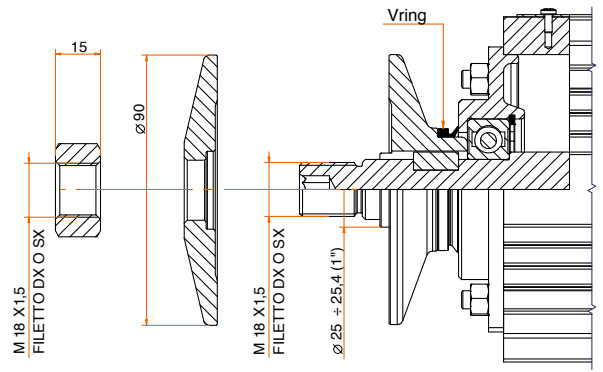

• ET

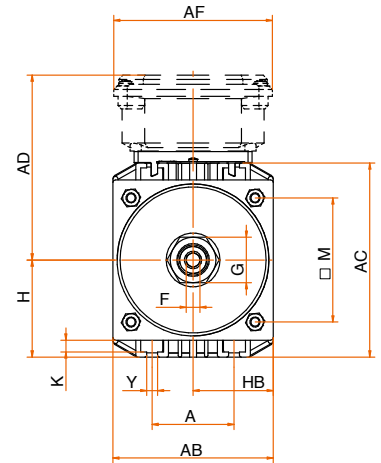
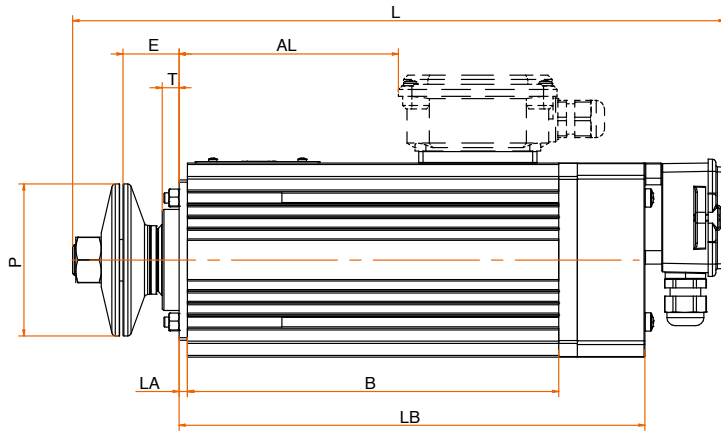

• EM

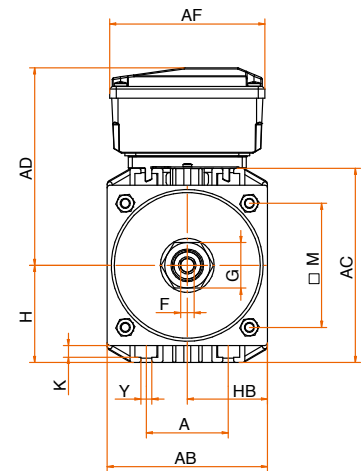
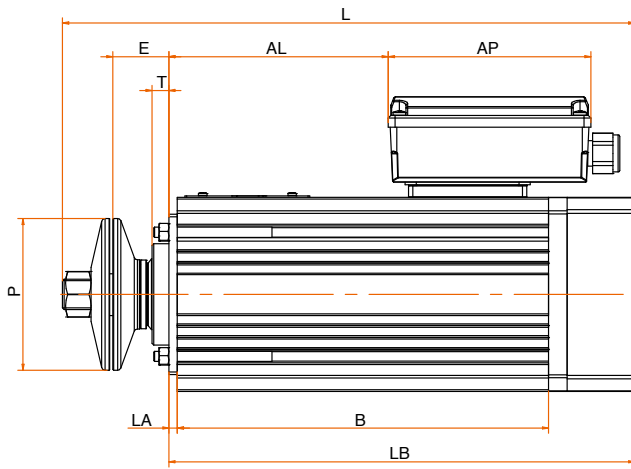

	size	A	AB	AC	B	E	F	G	H	HB	L	LB	K	Y	M	P	T	AD	AF	AL	LA	AP
ET	ET48S	48	95	115	150	33	8	27	57,5	47,5	316	206	7	6	73,5	90	10	109	94	60	5	////
	ET48M	48	95	115	200	33	8	27	57,5	47,5	366	256	7	6	73,5	90	10	109	94	110	5	////
	ET48La	48	95	115	220	33	8	27	57,5	47,5	386	276	7	6	73,5	90	10	109	94	130	5	////
	ET48Lb	48	95	115	255	33	8	27	57,5	47,5	421	311	7	6	73,5	90	10	109	94	165	5	////
EM	EM48S	48	95	115	150	33	8	27	57,5	47,5	269	236	7	6	73,5	90	10	117	92	60	5	120
	EM48M	48	95	115	200	33	8	27	57,5	47,5	319	256	7	6	73,5	90	10	117	92	110	5	120



E60

B3

DIMENSIONS DISEGNI DIMENSIONALI

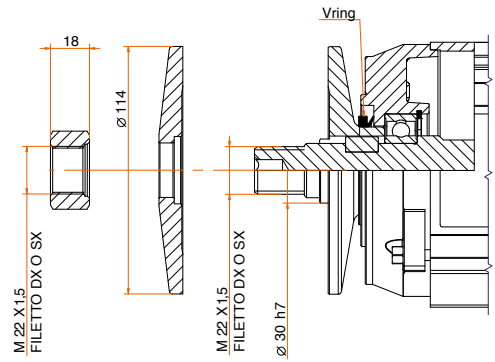

• ET

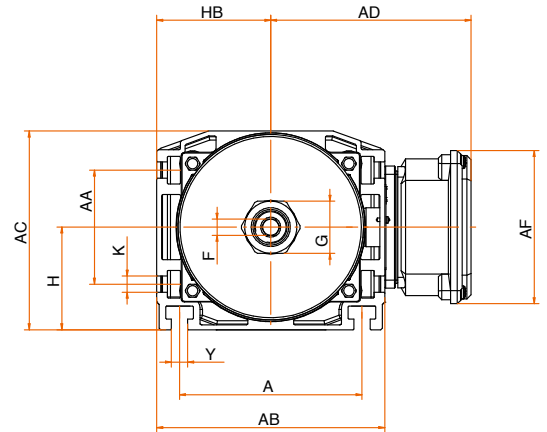
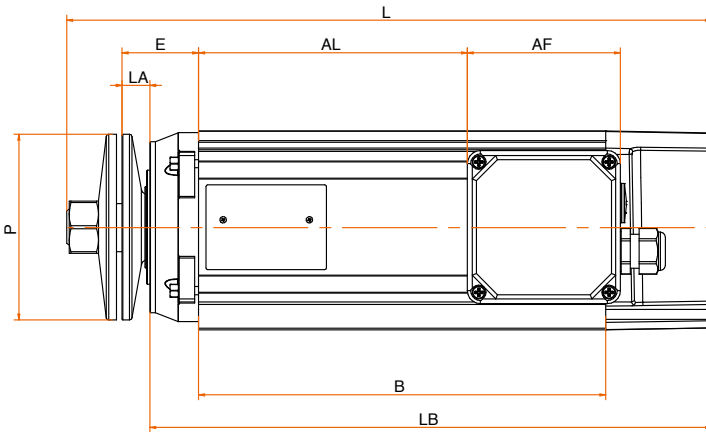

• EM

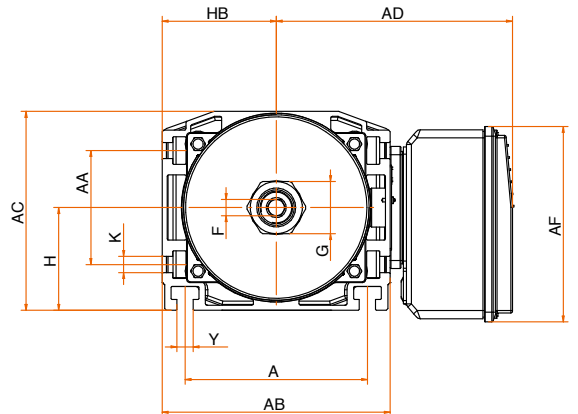
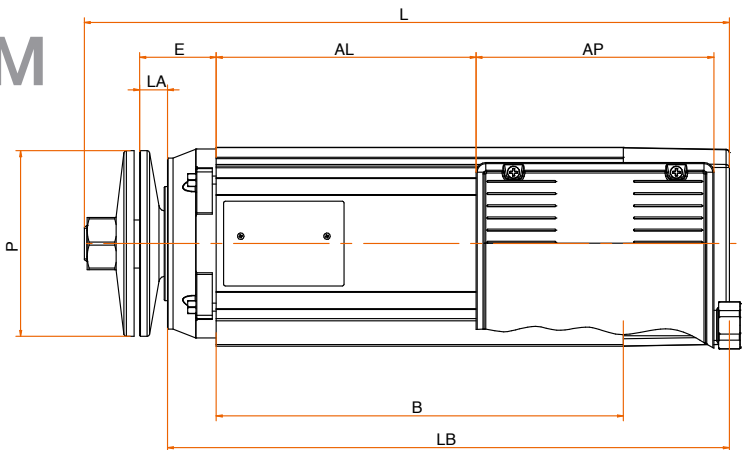

	size	A	AB	AC	AA	B	E	F	G	H	HB	L	LB	K	Y	P	AD	AF	AL	LA	AP
ET	ET60S	112	140	122	70	170	47	10	32	63	70	316	265	10	10	114	123	94	85	17	////
	ET60M	112	140	122	70	210	47	10	32	63	70	356	305	10	10	114	123	94	125	17	////
	ET60L	112	140	122	70	250	47	10	32	63	70	396	345	10	10	114	123	94	165	17	////
EM	EM60S	112	140	122	70	170	47	10	32	63	70	316	265	10	10	114	145	120	79	17	146
	EM60M	112	140	122	70	210	47	10	32	63	70	356	305	10	10	114	145	120	119	17	146
	EM60L	112	140	122	70	250	47	10	32	63	70	396	345	10	10	114	145	120	159	17	146



E63

B3

DIMENSIONS DISEGNI DIMENSIONALI

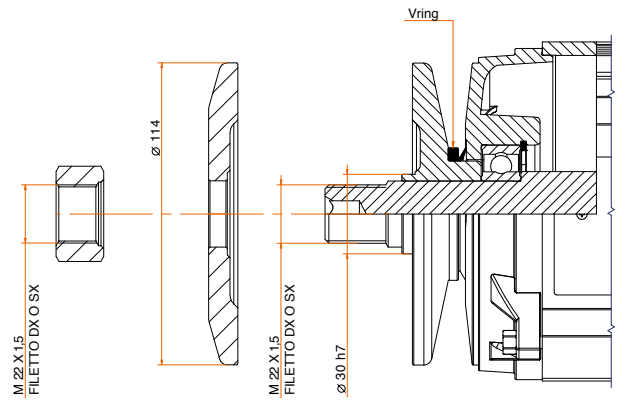

ET

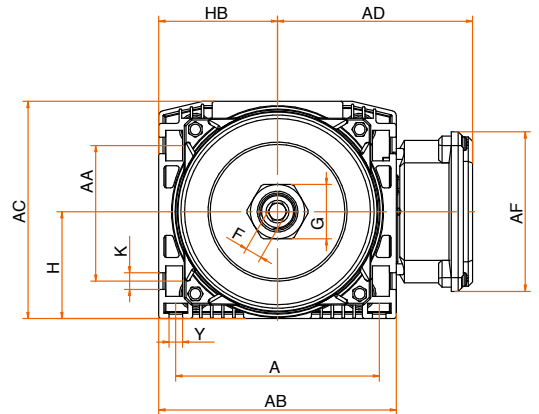
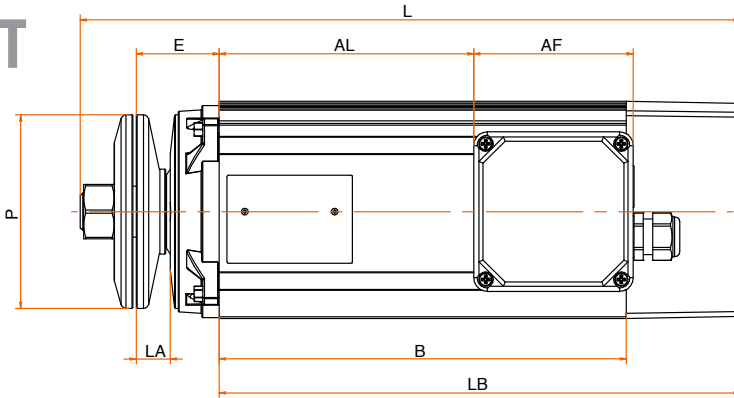

EM

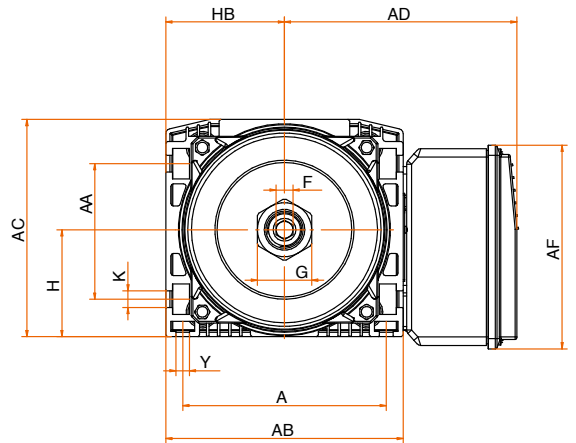
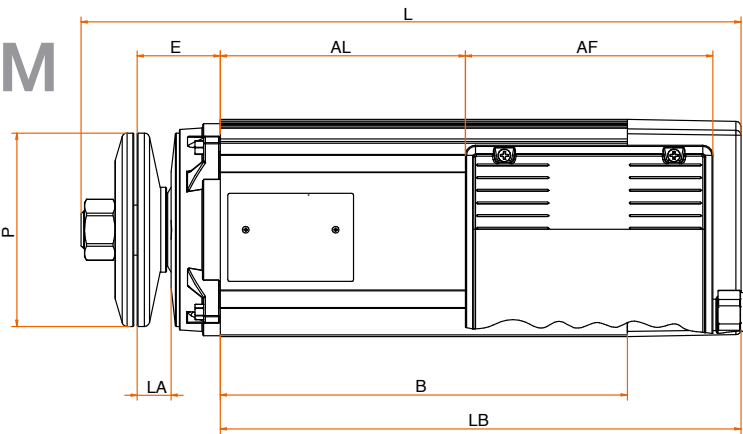

	size	A	AB	AC	AA	B	E	F	G	H	HB	L	LB	K	Y	P	AD	AF	AL	LA	AP
ET	ET63S	120	140	128	80	180	49	10	32	63	70	329	247	10	8	114	115	94	90	20	////
	ET63La	120	140	128	80	240	49	10	32	63	70	389	307	10	8	114	115	94	150	20	////
	ET63Lb	120	140	128	80	260	49	10	32	63	70	409	327	10	8	114	115	94	170	20	////
EM	EM63S	102	140	128	80	180	49	10	32	63	70	329	247	10	8	114	137	120	84	20	146
	EM63L	102	140	128	80	240	49	10	32	63	70	389	307	10	8	114	137	120	144	20	146



E80

B3

DIMENSIONS DISEGNI DIMENSIONALI

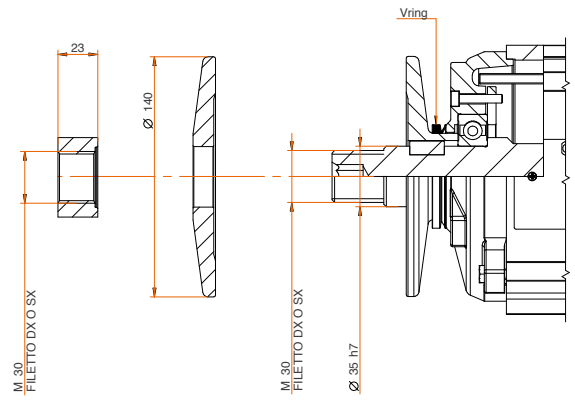

• ET

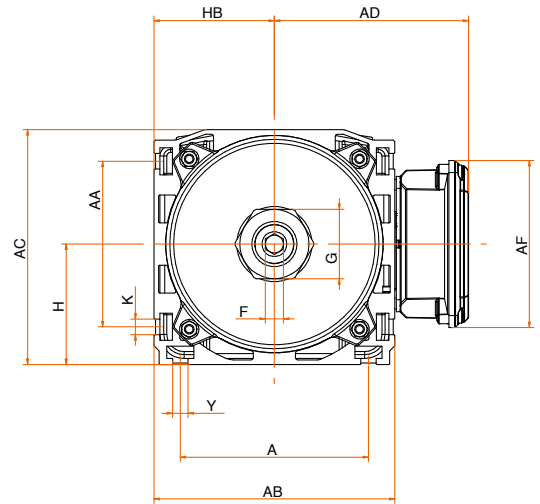
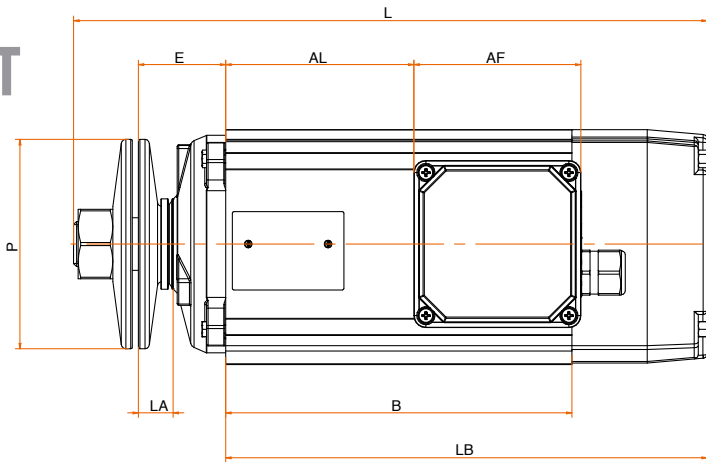

• EM

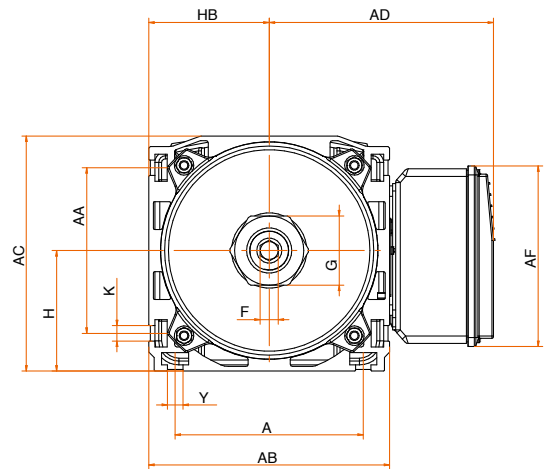
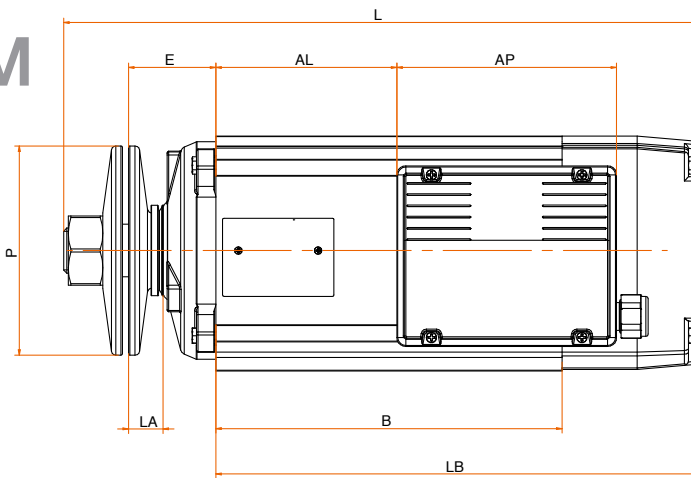

	size	A	AB	AC	AA	B	E	F	G	H	HB	L	LB	K	Y	P	AD	AF	AL	LA	AP
ET	ET80S	125	160	156	110	230	58	12	46	80	80	421	320	10	10	139	129	111	125	23	////
	ET80M	125	160	156	110	280	58	12	46	80	80	471	370	10	10	139	129	111	175	23	////
	ET80La	125	160	156	110	350	58	12	46	80	80	541	440	10	10	139	129	111	245	23	////
	ET80Lb	125	160	156	110	400	58	12	46	80	80	591	490	10	10	139	129	111	295	23	////
	ET80Lc	125	160	156	110	590	58	12	46	80	80	781	680	10	10	139	129	////	////	23	////
EM	EM80S	125	160	156	110	230	58	12	46	80	80	421	320	10	10	139	149	120	120	23	146



BRAKE OPTION

VERSIONE CON FRENO

LOW CENTER MOTORS can be equipped with a Direct Current Brake (FPC). Brake motor external sizes are equal to those of the corresponding standard motors (see pages 8-15). This brake is particularly suitable for applications where progressive braking is required. Without any power applied, the shaft is locked in compliance with all existing safety laws and standards.

The direct current brake is a single friction face brake with maximum reduced noise level and maximum safety standards. The brake works because of the force exerted by the springs. By taking the electromagnet-supply off, the mobile anchor, pushed by the springs, presses the friction pad against the iron fan. By supplying the electromagnet coil the brake is released through the rectifier.

Air-gap adjusting, at the nominal value of supply voltage, is made during the assembly. During the operation this value has to be restored due to wear of the friction gasket. Such wear depends on the use. The air gap can be reset by simply tightening up the back locking nuts until you get the value shown on the following chart. The screw can be tightened without removing the fan cover.

NOTE: the following information is required when an order is placed: 1) supply voltage of the brake, 2) application data, 3) moment of inertia: 4) duty cycle (number of operations): 5) brake connections (terminal block or separate from the motor-supply).

Upon request, special rectifiers are available with an EMC filter to reduce the braking delay.

I motori a BASSO INTERASSE possono essere dotati di un FRENO progressivo in Corrente Continua (FPC), mantenendo le stesse dimensioni di ingombro del motore standard (vedi disegni da pagina 8 a pagina 15). Questo freno è particolarmente adatto alle applicazioni che richiedono un arresto graduale delle parti / masse in movimento; inoltre è normalmente chiuso, bloccando l'albero in assenza di tensione e garantendo quindi soprattutto la SICUREZZA, a discapito della precisione e dell'immediatezza della frenata. E' dotato di un'unica superficie di attrito, cosicché la coppia frenante limitata consente una manovra di arresto progressiva e silenziosa, prevenendo possibili danni alle persone o alle macchine. L'azione frenante è generata dalla pressione di molle, che mantengono la guarnizione d'attrito, posta sull'ancora mobile, in contatto con la superficie interna della ventola in ghisa. Il rilascio del freno si ottiene alimentando la bobina dell'elettromagnete, attraverso il raddrizzatore. Al momento del montaggio si esegue la regolazione del traferro al valore nominale; durante il funzionamento, il ripristino di tale condizione si rende tuttavia necessario, a causa del consumo della guarnizione d'attrito. L'entità di tale consumo dipende dalle condizioni di utilizzo. Il ripristino del traferro si effettua serrando la vite posteriore di regolazione fino a raggiungere il valore suggerito nella tabella sottostante; la vite di regolazione è accessibile senza rimuovere il copriventola.

NOTA: è necessario fornire le seguenti specifiche, al momento dell'ordine: tensione di alimentazione AC del freno, tipo di applicazione, momento d'inerzia totale del carico, ciclo di lavoro in termini di numero di interventi orari, modalità di collegamento del freno (in morsettiera o alimentazione separata).

Sono disponibili, a richiesta, raddrizzatori speciali dotati di filtro EMC e/o in grado di ridurre i tempi di intervento del freno.

STANDARD FEATURES - CARATTERISTICHE STANDARD

brake rated voltage <i>tensione nominale freno</i>	230V (Pn ≤ 3 kW) 400V (Pn > 3 kW)
protection rating <i>grado di protezione</i>	IP54

size	break torque <i>coppia frenante</i>	power <i>potenza</i>	engagine time <i>tempo aggancio</i>	release time <i>tempo rilascio</i>	braking gap <i>traferro T</i>
	Nm	W	ms	ms	mm
E60	4	18	40	100	0,2
E63	4	18	40	100	0,2
E80	9	25	60	150	0,2

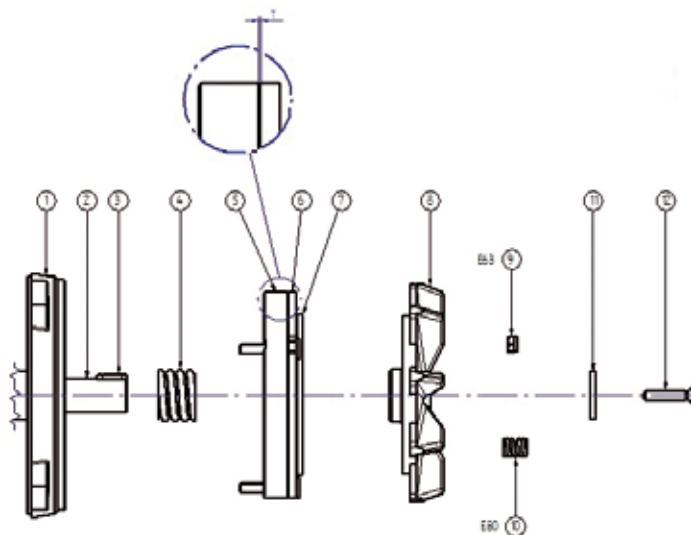

1	FPC end shield - scudo FPC
2	shaft - albero
3	key - chiavetta
4	spring - molla
5	brake coil - elettromagnete
6	mobile anchor - ancora mobile
7	friction pad - guarnizione d'attrito
8	cooling fan (cast iron) - ventola in ghisa
9	nuyloc nut - dado autobloccante
10	spring unscrewing - molla antisvitamento
11	washer - rondella
12	adjustment screw - vite di regolazione



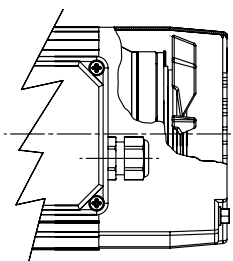

PERFORMANCE DATA

DATI ELETTRICI

ETFPC	S6 - 60%									S1									J		W			
2 POLES 2 POLI	Pn	n	In (400V)	cosφ	η	Mn	Mm Mn	Ms Mn	Is In	Pn	n	In (400V)	cosφ	η	Mn	Mm Mn	Ms Mn	Is In	B3	B14	B3	bt	max e	
size	kW	rpm	A		%	Nm				kW	rpm	A		%	Nm				Kgm^2	Kgm^2	Kg	Nm	J	
ET60S	1,5	2750	3,35	0,85	76	5,21	2,3	2,1	4,5	1,1	2800	2,54	0,8	78	3,75	3,2	2,9	5,9	0,00202	0,00126	16	4	2000	
ET60M	1,8	2790	3,96	0,87	76	6,33	2,4	2,2	4,9	1,5	2835	3,39	0,82	78	5,05	3	2,8	5,7	0,00215	0,00138	17	4	2000	
ET60M	2,2	2800	4,80	0,86	77	7,5	2,7	2,7	6,2	1,85	2840	4,12	0,83	78	6,22	3,2	3,2	7,2	0,00227	0,00150	17,5	4	2000	
ET60L	3	2825	6,70	0,82	79	10,1	3,1	3,1	5,7	2,2	2880	5,51	0,72	80	7,29	4,3	4,3	6,9	0,00252	0,00175	20	4	2000	
ET63S	1,1	2740	2,52	0,83	76	3,83	2,3	2,3	4,7	0,75	2840	1,85	0,76	77	2,52	3,6	3,6	6,5	0,00206	0,00129	12,5	4	2000	
ET63S	1,5	2700	3,40	0,85	75	5,31	2,6	2,5	4,3	1,1	2800	2,48	0,8	80	3,75	3,7	3,5	5,9	0,00216	0,00139	13,8	4	2000	
ET63S	1,85	2750	4,19	0,85	75	6,42	3	3	4,5	1,5	2800	3,43	0,83	76	5,12	3,8	3,8	5,5	0,00236	0,00159	16,5	4	2000	
ET63S	2,2	2800	4,67	0,84	81	7,5	3	3	5,7	1,85	2800	4,07	0,8	82	6,2	3,6	3,6	6,5	0,00256	0,00179	17	4	2000	
ET63La	2,2	2800	4,67	0,84	81	7,5	3	3	5,7	1,85	2830	4,07	0,8	82	6,2	3,6	3,6	6,5	0,00258	0,00181	17,5	4	2000	
ET63La	3	2800	6,36	0,84	81	10,2	3,2	3,2	6	2,2	2850	4,96	0,78	82	7,37	4,4	4,4	7,7	0,00288	0,00211	19,5	4	2000	
ET63Lb	3,7	2760	7,67	0,87	80	12,8	3	2,7	5,9															
ET63Lb	4	2730	8,30	0,88	79	14	2,7	2,5	5,5	3	2820	6,36	0,83	82	10,2	3,7	3,4	7,2	0,00317	0,00240	21,5	4	2000	
ET80S	3	2850	6,44	0,83	81	10,1	3,2	3,2	6	2,2	2900	5,16	0,76	81	7,24	4,4	4,4	7,5	0,00860	0,00341	30	12	3000	
ET80S	4	2890	8,80	0,8	82	13,2	3,3	3,3	6,8	3	2920	7,45	0,7	83	9,81	4,4	4,4	8	0,00886	0,00367	30,5	12	3000	
ET80M	5,5	2880	11,70	0,8	85	18,2	3,6	3,5	6,8	4	2920	9,60	0,7	86	13,1	5	4,9	8,3	0,00938	0,00432	34,5	12	3000	
ET80La	7,5	2850	15,20	0,85	84	25,1	3,3	3,3	7,6	5,5	2900	11,80	0,79	85	18,1	4,6	4,6	9,7	0,01055	0,00549	42,8	12	3000	

• S6 - 40%

ETFPC	S6 - 60%									S1									J		W			
4 POLES 4 POLI	Pn	n	In (400V)	cosφ	η	Mn	Mm Mn	Ms Mn	Is In	Pn	n	In (400V)	cosφ	η	Mn	Mm Mn	Ms Mn	Is In	B3	B14	B3	bt	max e	
size	kW	rpm	A		%	Nm				kW	rpm	A		%	Nm				Kgm^2	Kgm^2	Kg	Nm	J	
ET60S	1,1	1370	2,94	0,75	72	7,67	2,7	2,7	4,4	0,75	1420	2,18	0,7	71	5,04	2,7	2,7	4,9	0,00333	0,00223	14,5	4	2000	
ET60L	1,5	1380	4,18	0,7	74	10,4	2,6	2,6	4,5	1,1	1410	3,35	0,65	73	7,45	3,6	3,6	5,6	0,00329	0,00253	17,5	4	2000	
ET60L	1,8	1390	4,95	0,7	75	12,4	2,5	2,5	4,6	1,5	1400	4,50	0,65	74	10,20	3	3	5,1	0,00368	0,00292	20,5	4	2000	
ET63S	0,75	1380	2,03	0,72	74	5,19	2,1	2	3,5	0,55	1400	1,68	0,62	76	3,75	2,9	2,8	4,2	0,00267	0,00190	13,7	4	2000	
ET63S	1,1	1385	2,71	0,77	76	7,58	2,4	2,3	4	0,75	1440	2,17	0,64	78	4,97	3,6	3,5	5	0,00300	0,00223	14,6	4	2000	
ET63La	1,5	1300	3,86	0,79	71	11	1,8	1,8	3,2	1,1	1360	2,90	0,71	77	7,72	2,6	2,6	4,3	0,00334	0,00257	16,6	4	2000	
ET63La	1,85	1320	4,63	0,78	74	13,4	2,2	2,2	4,1	1,5	1360	3,90	0,73	76	10,50	2,8	2,8	4,9	0,00383	0,00306	17,0	4	2000	
ET80S	2,2	1400	4,96	0,8	80	15	3	2,7	5	1,85	1420	4,40	0,75	81	12,40	3,6	3,3	5,6	0,01122	0,00604	31,0	12	3000	
ET80M	3	1370	6,77	0,8	80	20,9	2,2	2,2	4,4	2,2	1400	5,23	0,75	81	15,00	3,1	3,1	5,7	0,01128	0,00622	32,5	12	3000	

EMFPC	S6 - 60%									S1									J		W			
2 POLES 2 POLI	Pn	n	In (230V)	cosφ	η	Mn	Ms Mn	Is In	Cm	Pn	n	In (230V)	cosφ	η	Mn	Ms Mn	Is In	Cm	B3	B14	B3	bt	max e	
size	kW	rpm	A		%	Nm			uF	kW	rpm	A		%	Nm			uF	Kgm^2	Kgm^2	Kg	Nm	J	
EM60S	0,75	2730	5,29	0,92	67	2,62	0,65	2,4	25	0,55	2800	4,03	0,9	66	1,88	0,9	3,3	25	0,00190	0,00113	14,5	4	2000	
EM60M	1,1	2720	8,05	0,9	66	3,86	0,6	2,6	30	0,75	2800	5,70	0,88	65	2,56	0,9	3,7	30	0,00202	0,00126	16,5	4	2000	
EM60M	1,5	2700	11,40	0,88	65	5,31	0,6	2,8	35	1,1	2750	8,79	0,85	64	3,82	0,8	3,6	35	0,00215	0,00138	18,0	4	2000	
EM60L	1,8	2700	13,47	0,88	66	6,37	0,6	2,8	40	1,5	2750	11,80	0,85	65	5,21	0,74	3,2	40	0,00227	0,00150	19,5	4	2000	
EM63S	1,1	2800	7,09	0,9	75	3,75	0,4	2,8	25	0,75	2900	5,82	0,8	70	2,47	0,6	3,4	20-25	0,00216	0,00139	12,2	4	2000	
EM63L	1,5	2800	9,61	0,93	73	5,12	0,5	3,8	30	1,1	2900	7,81	0,85	72	3,62	0,7	4,7	25-30	0,00238	0,00161	14,4	4	2000	
EM63L	1,85	2800	11,92	0,9	75	6,31	0,5	3,5	35	1,5	2850	10,51	0,85	73	5,03	0,6	4,1	30-35	0,00258	0,00181	16,1	4	2000	
EM63L	2,2	2830	12,61	0,96	79	7,42	0,4	4,6	45	1,85	2850	10,72	0,95	79	6,20	0,5	5,4	40-45	0,00288	0,00211	18,0	4	2000	
EM80S	1,5	2800	9,93	0,9	73	5,12	0,6	4,1	45	1,1	2850	8,54	0,8	70	3,69	0,6	4,8	40-45	0,00812	0,00293	24,5	12	3000	
EM80S	2,2	2750	13,15	0,97	75	7,64	0,6	3,7	55	1,85	2800	11,02	0,96	76	6,31	0,6	4,4	50-55	0,00844	0,00325	27,0	12	3000	
EM80S	3	2800	17,75	0,98	75	10,23	0,3	4,2	55	2,2	2850	12,98	0,97	76	7,37	0,3	4,9	50-55	0,00886	0,00367	30,0	12	3000	

